

◇ 荷重計算 ◇

設計条件

荷重基準： 鋼道路橋等設計示方による
 荷 重： 500Kg/m² (等分布荷重)
 載荷寸法： 全面等分布負載
 許容応力： $\sigma_b = 18.0 \text{ Kg/mm}^2$ (SS400使用)

スパン： L = 500 mm

W： 主部材が支える最大全面荷重(Kg)
 N： 荷重を受ける主部材本数
 (Z)： 主部材断面係数
 A： 実効負載面積

荷重計算

「群集荷重」

$$W = \frac{8\sigma_b Z}{L} = \frac{8 \times 18 \times Z}{500} = 0.288 \times Z$$

$$Z = N(Z) = 67 \times 0.485 \times 10^3 = 32.50 \times 10^3$$

$$\therefore W = 0.288 \times 32.50 \times 10^3 = 9.36 \times 10^3 \text{ (Kg)}$$

$$A = 0.50 \times 1.00 = 0.50 \text{ (m}^2\text{)}$$

$$\therefore W/A = \frac{9.36 \times 10^3}{0.50} = 18720 > 500 \text{ (Kg/m}^2\text{)}$$

以上より群集荷重は充分である

<表面処理>

本体重量： 32.9Kg
 受枠重量： 8.9Kg
 本体： 溶融亜鉛メッキ
 受枠： 黒ペイント塗装

担当	製図	検図	尺度	作図	工事名
	岡本	戸田	1/10	年月日	
タイハイグレーチング 石田鉄工株式会社					図面番号 GTBPH25-5 歩
					図面名称 Lアングル

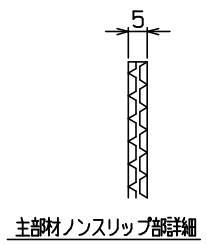
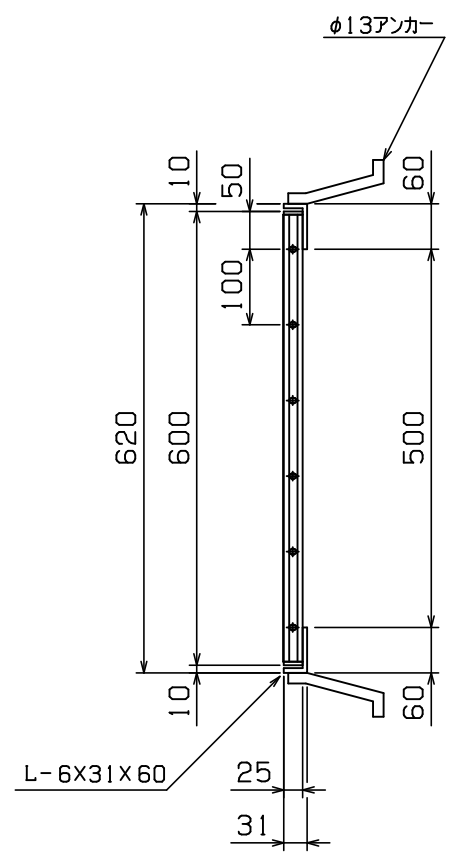
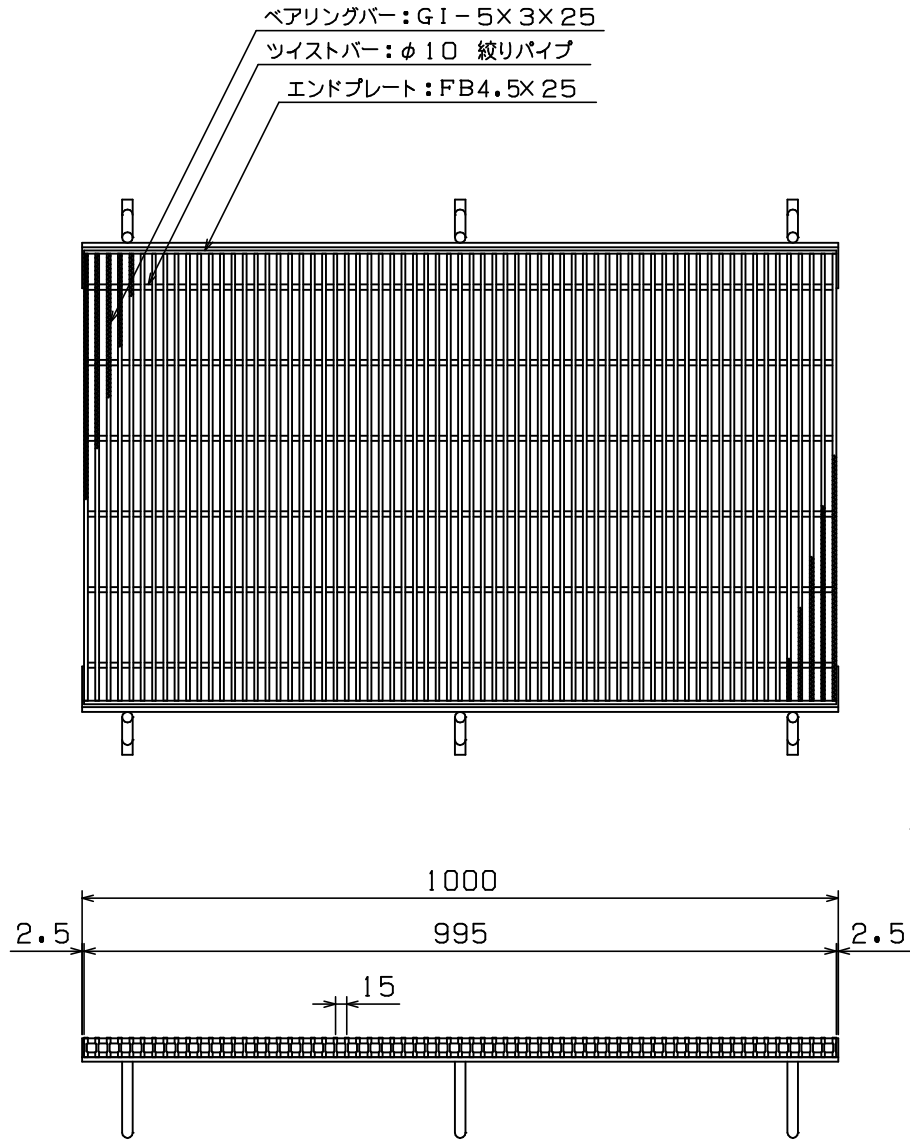

主部材ノンスリップ部詳細