

車面進行方向

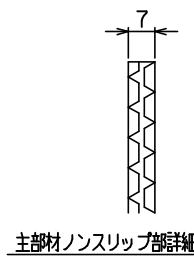
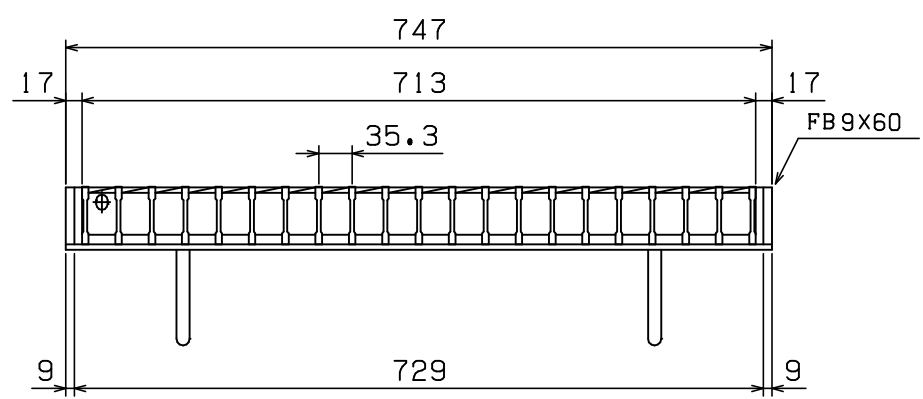

主部材ノンスリップ部詳細

◇ 荷重計算 ◇

設計条件

荷重基準： 鋼道路橋等設計示方による  
 荷重： T-6 (後輪一輪荷重： 2400Kg)  
 載荷寸法： 240mm×200mm (等分布負載)  
 許容応力：  $\sigma_b = 18.0 \text{ Kg/mm}^2$  (SS400使用)

スパン： L = 700 mm

W： 主部材が支える最大後輪一輪荷重(Kg)  
 N： 荷重を受ける主部材本数  
 (Z)： 主部材断面係数  
 S： 溝幅方向載荷寸法

荷重計算

「横断溝」(溝幅>載荷寸法Sの場合)

$$W = \frac{8 \sigma_b Z}{2L - S} = \frac{8 \times 18 \times Z}{2 \times 700 - 200} = 0.120 \times Z$$

$$Z = N(Z) = 7 \times 3.755 \times 10^3 = 26.28 \times 10^3$$

$$\therefore W = 0.120 \times 26.28 \times 10^3 = 3.15 \times 10^3 \text{ (Kg)}$$

$$T = 0.4^{-1} \times 10^{-3} \times W$$

$$= 0.4^{-1} \times 10^{-3} \times 3.15 \times 10^3$$

$$= 7.9 > 6$$

以上より T-6 となる

本体重量： 44.6Kg  
 受枠重量： 15.9Kg

＜表面処理＞  
 本体： 溶融亜鉛メッキ  
 受枠： 黒ペイント塗装

担当	製図	検図	尺度	作図	工事名
	岡本	戸田	1/8	年月日	
<b>タイハイグレーチング</b> <b>石田鉄工株式会社</b>					図面番号
					GTL 800X713X60
					図面名称
					2L枠 脱着ピン付 110度開閉